

**Compactadores  
de aglomerado  
asfáltico vibratorios**

**CAT**<sup>®</sup>

**CB434D  
CB434D XW**



**Motor diesel Cat<sup>®</sup> 3054C**

**Potencia bruta (SAE J1995) a 2.200 rev/min 62 kW/84 hp**

**Anchura del tambor**

**CB434D 1.500 mm**

**CB434D XW 1.700 mm**

**Masa en orden de trabajo (con cabina ROPS)**

**CB434D 7.380 kg**

**CB434D XW 7.580 kg**

## Motor

Motor diesel Caterpillar 3054C de cuatro tiempos y cuatro cilindros que cumple la fase II de la Directiva 97/68/CE de la Unión Europea sobre emisiones.

Potencia bruta	a 2.200 rev/min
SAE J1995	62 kW/84 hp

Potencia neta	
CEE 80/1269	59 kW/80 hp
ISO 9249	59 kW/80 hp

Calibre	105 mm
---------	--------

Carrera	127 mm
---------	--------

Cilindrada	4,4 litros
------------	------------

- Todas las potencias del motor (hp), incluidas las de la portada de este catálogo, están expresadas en unidades métricas.
- La potencia neta indicada es la potencia disponible en el volante del cigüeñal cuando el motor está equipado con ventilador, filtro de aire, silenciador de escape y alternador.
- El motor mantiene la potencia especificada hasta los 2.134 m de altitud.
- La máquina está equipada de serie con un filtro de aire seco de doble cuerpo, con indicador visual de servicio.
- Sistema de arranque eléctrico de 12 voltios con un alternador de 80 amperios y una batería Cat de 12 voltios y 950 amperios de arranque en frío que no necesita mantenimiento.
- El acelerador es un mando eléctrico de dos posiciones.

## Dirección

El sistema de dirección asistida con prioridad hidráulica permite manejar la máquina con suavidad y firmeza. El volante, del tipo que llevan los automóviles, y la columna de dirección están integrados en la plataforma giratoria del operador y permiten controlar la dirección desde múltiples posiciones.

### Radios de giro mínimos

En el borde interior del tambor	
CB434D	3.500 mm
CB434D XW	3.400 mm

En el borde exterior del tambor	
CB434D	5.000 mm
CB434D XW	5.100 mm

### Ángulo de dirección

(a cada lado)  $\pm 40^\circ$

### Sistema hidráulico

Cilindros de doble efecto con un calibre de 76 mm accionados por una bomba de engranajes.

Caudal a 2.200 rev/min 51 litros/min

## Transmisión

Una bomba de pistones de caudal variable suministra flujo hidráulico a presión a motores hidráulicos de una velocidad que accionan el tambor trasero y delantero a través de engranajes planetarios. Una única palanca de propulsión colocada en la consola de control proporciona un suave control hidrostático de las infinitamente variables velocidades de la máquina tanto marcha adelante como marcha atrás.

### Velocidades

Marcha adelante  
y marcha atrás 0-11,6 km/h

## Frenos

### Características del freno de servicio

Sistema de accionamiento hidrostático, en circuito cerrado, que proporciona frenado dinámico durante el funcionamiento de la máquina.

### Características del freno secundario y de estacionamiento\*

En los tambores delantero y trasero. Se aplican por muelle y se liberan hidráulicamente. Se accionan mediante un interruptor situado en la consola o automáticamente cuando se produzca una pérdida de presión en el circuito de frenado o cuando se pare el motor. Se pueden soltar manualmente.

\* Todas las máquinas vendidas en la Unión Europea están equipadas con una herramienta de suelta del freno que permite liberar el sistema de freno secundario manualmente para remolcar la máquina.

El sistema de frenos cumple la Directiva EN 500.

## Bastidor

Fabricado de dura chapa de acero y secciones laminadas. El bastidor está unido al yugo del tambor en el eje de articulación. El 50% de la máquina está por detrás del eje de articulación y el otro 50% por delante. Las dos secciones están unidas por dos bulones de acero endurecido, soportados por cojinetes de rodillos de servicio pesado. Un bulón vertical proporciona un ángulo de dirección de  $\pm 40^\circ$  y el bastidor/yugo proporciona una oscilación de  $\pm 4^\circ$ , lo que permite a la máquina un desplazamiento más suave y una carga uniforme del tambor, además de que no necesita mantenimiento.

## Instrumentación

El tablero de instrumentos está situado delante del operador e incluye el velocímetro, el tacómetro de la vibración, el selector del modo de vibración, los interruptores de las luces, el horómetro, el indicador de carga del alternador, el indicador de combustible, el indicador del depósito de agua y las luces de aviso. Si la presión del aceite del motor, la temperatura del refrigerante del motor o la presión de carga son anormales, salta una alarma sonora y se ilumina la luz de aviso. En el tablero de instrumentos también hay luces que indican que determinados sistemas están activados. Se iluminan si el sistema vibratorio o el sistema de riego del tambor están activados y si la palanca de marchas está en punto muerto o el freno de estacionamiento está echado.

También hay controles de la máquina situados a la derecha del operador en la consola de control. Se trata del interruptor de arranque con ayuda para arrancar en frío, el acelerador eléctrico, la palanca de propulsión, el selector de régimen, el dial de control automático de la velocidad (ASC), el interruptor del riego del tambor, el interruptor de la vibración, la bocina y el interruptor del freno secundario/de estacionamiento. Los fusibles y relés del sistema eléctrico están situados en el lateral de la consola de control.

## Sistema de riego del tambor

El sistema de riego de todo el tambor es resistente a la corrosión e incluye un gran depósito de agua con un solo orificio de llenado y una sola válvula de drenaje.

El sistema consta de dos bombas de membrana accionadas por motores eléctricos. Mientras una bomba está en funcionamiento, enviando agua a presión a ambas barras de riego del tambor, la otra está parada. El funcionamiento de las bombas se controla desde el puesto del operador. Una bomba sirve de reserva por si falla la otra.

El riego puede ser continuo, para que el tambor esté lo más mojado posible, o intermitente, para que el intervalo de relleno del depósito sea lo más largo posible. El ajuste automático permite sacar agua con una bomba cuando la máquina se desplaza hacia adelante y con la otra cuando la máquina se desplaza marcha atrás. El sistema de riego con agua se desconecta automáticamente cuando la palanca de propulsión está en punto muerto. Lleva nueve boquillas de riego por tambor que se pueden desmontar fácilmente sin necesidad de herramientas para cambiarlas o limpiarlas.

Capacidad de agua	800 litros
-------------------	------------

## Sistema vibratorio

Anchura del tambor	
CB434D	1.500 mm
CB434D XW	1.700 mm

Diámetro de tambor	1.100 mm
--------------------	----------

Espesor del armazón del tambor	17 mm
--------------------------------	-------

Peso en el tambor delantero (cabina ROPS)	
---	--

CB434D	3.690 kg
--------	----------

CB434D XW	3.790 kg
-----------	----------

Peso en el tambor trasero (cabina ROPS)	
---	--

CB434D	3.690 kg
--------	----------

CB434D XW	3.790 kg
-----------	----------

Accionamiento del contrapeso excéntrico	
---	--

Hidráulico directo, autorreversible	
-------------------------------------	--

Distribución del peso	
-----------------------	--

delante/detrás	50/50%
----------------	--------

Frecuencia de vibración	53 Hz
-------------------------	-------

Amplitud nominal	
------------------	--

CB434D/CB434D XW	mm
------------------	----

Amplitudes	Dos	Cinco
------------	-----	-------

Alta	0,69/0,62	0,68/0,61
------	-----------	-----------

Intermedia-alta	–	0,58/0,52
-----------------	---	-----------

Intermedia	–	0,47/0,42
------------	---	-----------

Intermedia-baja	–	0,36/0,32
-----------------	---	-----------

Baja	0,33/0,29	0,25/0,22
------	-----------	-----------

Fuerza centrífuga por tambor	kN
------------------------------	----

Amplitudes	Dos	Cinco
------------	-----	-------

Alta	79,4	78
------	------	----

Intermedia-alta	–	66
-----------------	---	----

Intermedia	–	54
------------	---	----

Intermedia-baja	–	42
-----------------	---	----

Baja	38,2	29
------	------	----

## Masa en orden de trabajo y masa de embarque

Las masas indicadas son aproximadas e incluyen los lubricantes, el refrigerante, un operador de 80 kg, un depósito de combustible lleno, un sistema hidráulico lleno y depósitos de agua medio llenos.

	CB434D	CB434D XW
Masa en orden de trabajo		
con cabina ROPS	7.380 kg	7.580 kg
con ROPS	7.500 kg	7.700 kg
sin ROPS	7.150 kg	7.350 kg
Masa de embarque		
con cabina ROPS	6.500 kg	6.700 kg
con ROPS	6.620 kg	6.820 kg
sin ROPS	6.270 kg	6.470 kg
Carga lineal estática media (en el tambor)		
con cabina ROPS	25,2 kg/cm	
con ROPS	24,7 kg/cm	
sin ROPS	23,5 kg/cm	

## Capacidades

	Litros
Depósito de combustible	132
Sistema de refrigeración	18
Aceite de motor con filtro	9
Lubricación de los cojinetes del sistema vibratorio	20
Depósito hidráulico	50
Sistema de filtrado	Absoluto hasta 10 micras
Depósito de agua (de riego)	800

## Dimensiones

Todas las dimensiones son aproximadas.

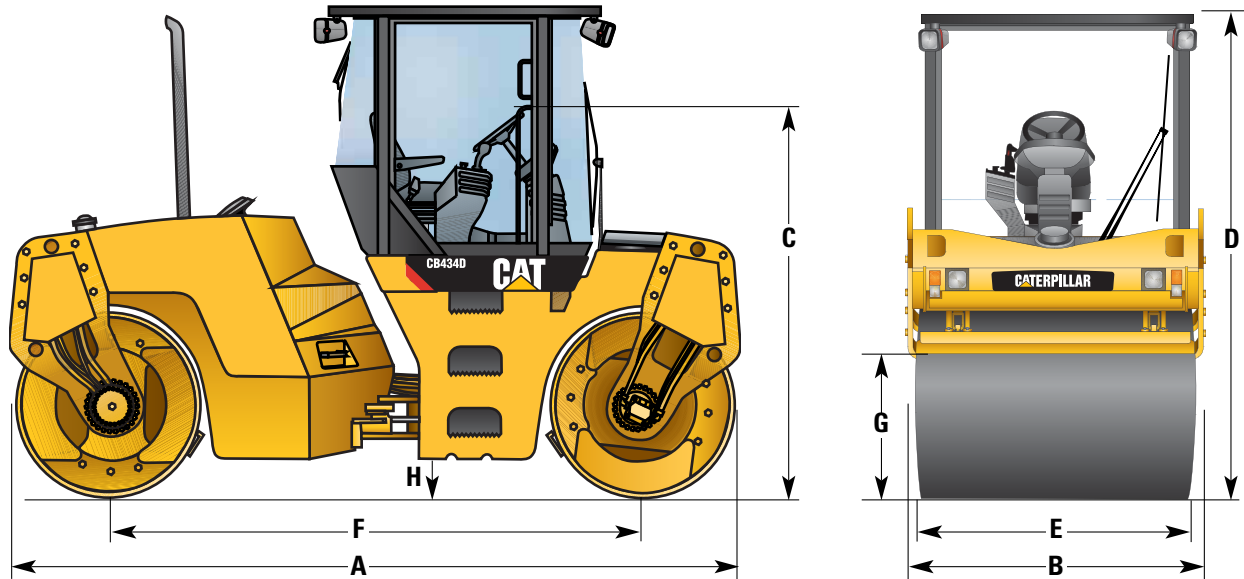

	mm		mm
<b>A</b> Longitud	4.200	<b>F</b> Distancia entre ejes	3.100
<b>B</b> Anchura		<b>G</b> Altura libre útil (vertical)	720
CB434D	1.670	<b>H</b> Altura libre sobre el suelo	255
CB434D XW	1.870	Radios de giro mínimos:	
<b>C</b> Altura hasta el volante de dirección	2.265	En el borde interior del tambor	
<b>D</b> Altura hasta la parte superior de la estructura ROPS	3.010	CB434D	3.500
Altura en la parte superior de la cabina ROPS	3.055	CB434D XW	3.400
<b>E</b> Anchura del tambor		En el borde exterior del tambor	
CB434D	1.500	CB434D	5.000
CB434D XW	1.700	CB434D XW	5.100

## Equipo opcional

El equipo opcional puede sufrir variaciones. Consulte a su distribuidor de productos Caterpillar.

Techo con estructura de protección contra el riesgo de vuelco/caída de objetos (ROPS/FOPS)	Esterillas de coco	Lámparas de alta intensidad
Cabina ROPS/FOPS	Esterillas de distribución del agua	Cubiertas para los tambores
Parasol	Baliza giratoria ámbar	Enganche descentrado
Espejos retrovisores	Kit que impide que se congele el agua del sistema de riego	Espejos retrovisores
		Sistema vibratorio de cinco amplitudes